

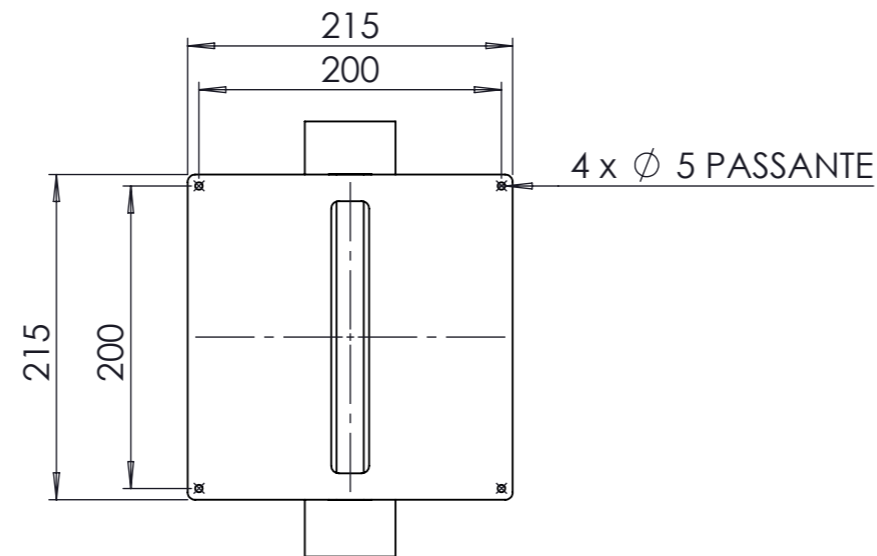

NR.	NUMERO PARTE	CODICE	DESCRIZIONE	DIVISIONE	PESO	FINITURA	MATERIALE	MARCA	QTY
1	05029	05029	TUBO EPAPER SALDATO	SALDATURA	5.44	VERNICIATURA	S235JR	OMB	1
2	05028	05028	BASE EPAPER	LASER	8.45	-	S235JR	OMB	1

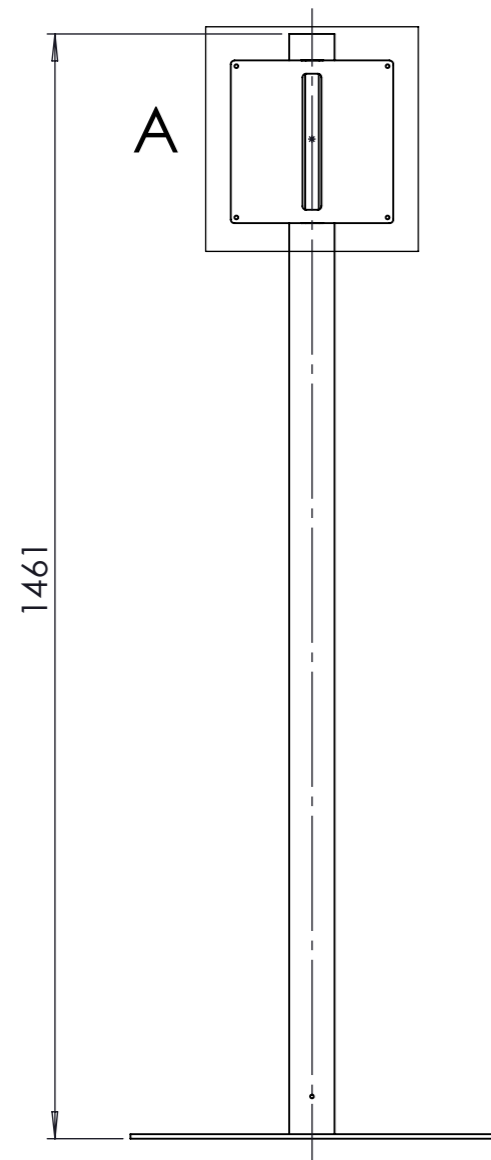

DETTAGLIO A  
SCALA 1:5

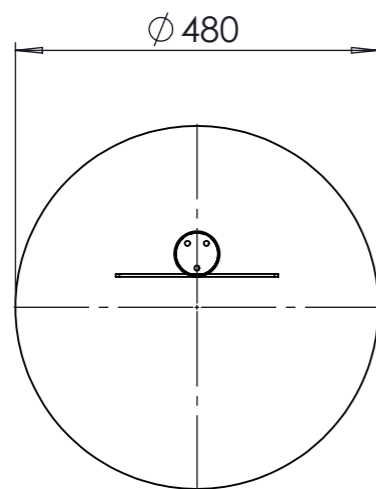
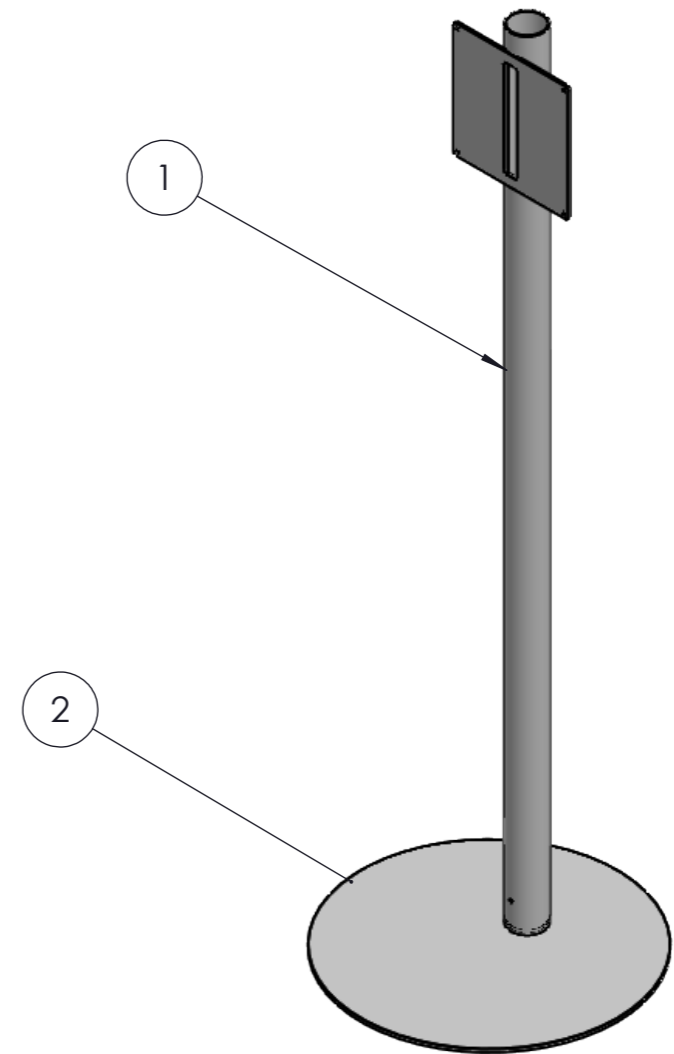

SE NON SPECIFICATO: QUOTE IN MILLIMETRI		FINITURA: -		SBAVATURA E INTERRUZIONE DEI BORDI NETTI		NON SCALARE IL DISEGNO		REVISIONE:	
		TRATTAMENTI TERMICI: -		SMUSSI NON QUOTATI: 0.5x45° RACCORDI NON QUOTATI: R=0.5		AI SENSI DI LEGGE E' VIETATO RIPRODURRE O DIVULGARE QUESTO DISEGNO SENZA AUTORIZZAZIONE SCRITTA			
DISEGNATORE	NOME	DATA	 di Bailo E. & A. 38070 Stenico TN		DESCRIZIONE: <b>ASSIEME SUPPORTO</b>				
VERIFICATO					DIVISIONE: <b>MONTAGGIO</b>				
QUALITA'					MATERIALE: -		CODICE: <b>07195-17195</b>		A3
QUOTE SENZA INDICAZIONE DI TOLLERANZA: ISO 2768/2m-2f				PESO: <b>13.90 kg</b>		SCALA: <b>1:10</b>		FOGLIO <b>1</b> DI <b>1</b>	